

SKOCOK

— Präzision made in Germany —

Automatendreherei

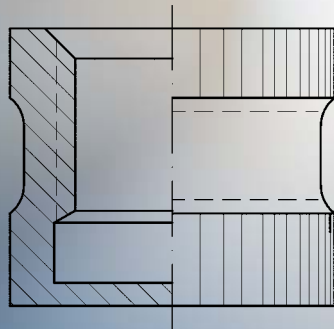
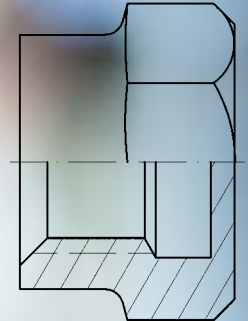
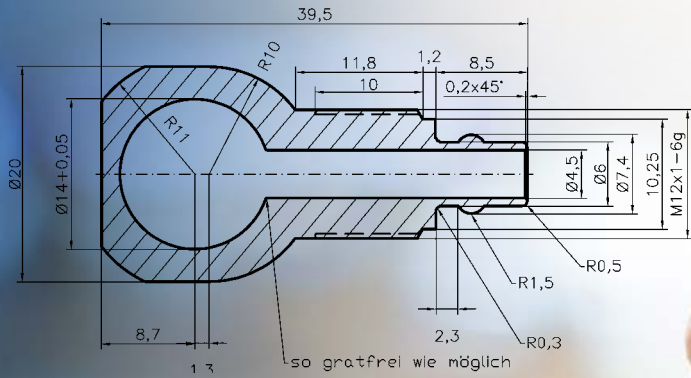

Alles aus einer Hand

Metalldrehteile in höchster Qualität



Familienunternehmen in der Mitte Deutschlands

DIE SKOCOK AUTOMATEN-
DREHEREI IST SEIT 1991 EIN FEST
ETABLIERTER TEIL DER METALL-
BRANCHE. WIR ÜBERZEUGEN
DURCH QUALITÄT, FLEXIBILITÄT
UND INDIVIDUALITÄT.

Als mittelständisches familiengeführtes Unternehmen setzen wir auf die individuellen Stärken unserer Mitarbeiter und transportieren das Fachwissen in die folgenden Generationen, um auch in Zukunft die hohen Ansprüche der Branche zu erfüllen.

MASCHINENPARK

Unser Maschinenpark besteht aus über 55 Präzisionsmaschinen, die kundenspezifische Drehteile für Sie produzieren.

Dazu zählen:

- ⊗ Einspindel-Drehautomaten der Firma Tornos
- ⊗ Mehrspindel-Drehautomaten der Firma Tornos
- ⊗ CNC-Drehautomaten der Firma Citizen

Mit sechs optoelektronischen Sortierautomaten sind wir in der Lage, Ihre Qualitätsanforderungen vollautomatisch und präzise zu überprüfen.

Vom Werkstoff zum Präzisionsdrehteil

ALS LOHNDREHEREI SIND WIR AUF DIE FERTIGUNG VON PRÄZISIONSDREHTEILEN IN DEN DURCHMESSERN VON 2 BIS 20 MM SPEZIALISIERT.

Wir bearbeiten Stangenware in den Formaten rund, 4kt und 6kt. Die Zerspaltung von bleifreien Legierungen ist bereits ein fest etablierter Bestandteil unserer Fertigungsmöglichkeiten. Ob Muster, Klein- oder Großserien – wir setzen Ihre Anforderungen gerne um!

Gewindebuchsen nach DIN EN 16903 sowie kundenspezifische Lösungen: Jedes Teil wird nach Ihren individuellen Zeichnungsanforderungen gefertigt.

Zusätzlich beherrschen wir verschiedenste Verfahren zur Nachbehandlung wie Gleitschleifen, Glühen und Ultraschall-Reinigung. Für weitere artikelspezifische Anforderungen sprechen Sie uns an!

Durch die Zusammenarbeit mit verschiedenen Dienstleistern können wir eine breite Auswahl an galvanischen Veredelungen und Wärmebehandlungen anbieten.



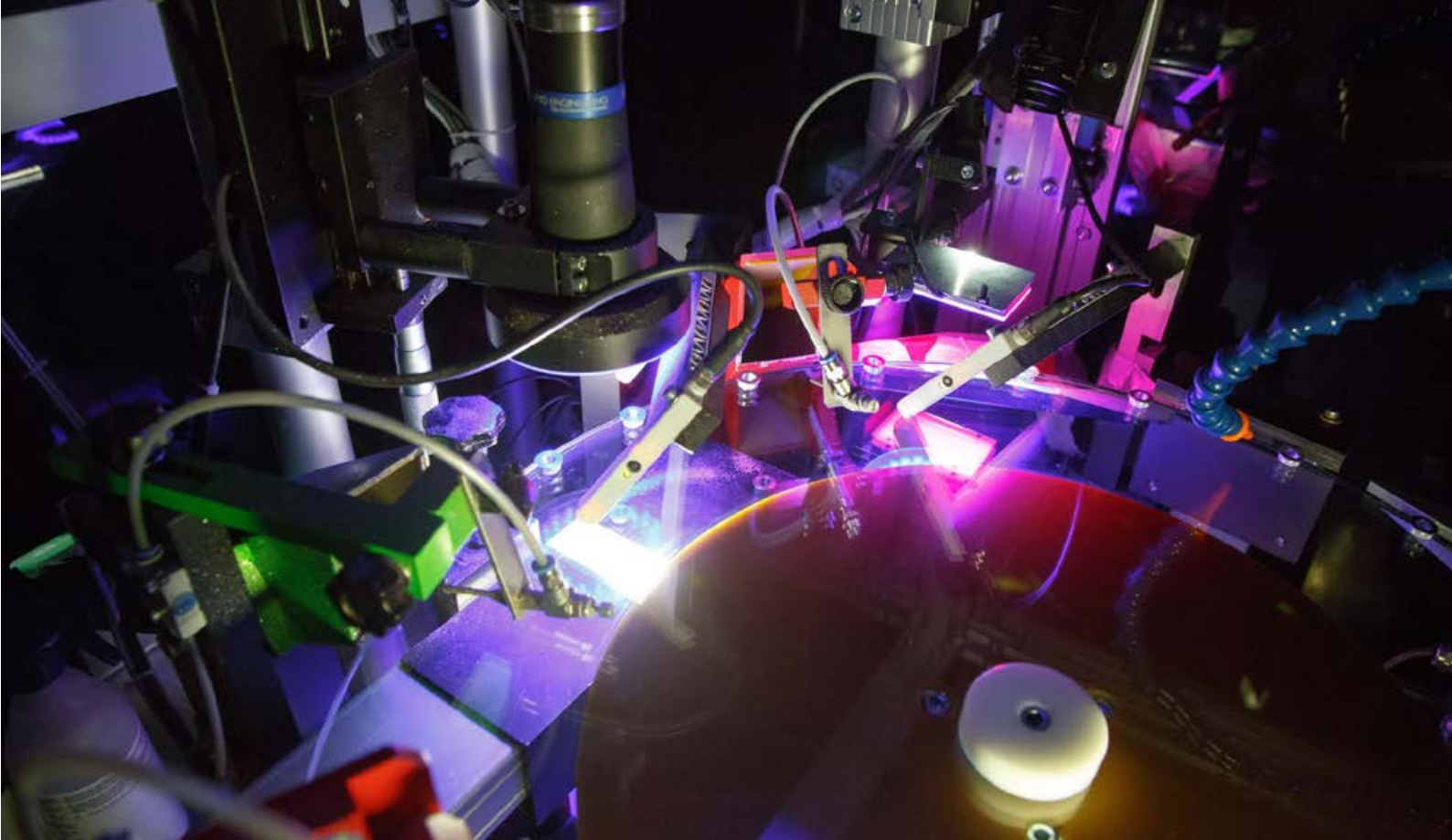

Geprüfte Qualität

UNSER UNTERNEHMEN SETZT AUF ETABLIERTE QUALITÄTSSICHERUNGS-PROZESSE, DIE VOM WARENEINGANG BIS ZUR AUSLIEFERUNG REICHEN.

Durch eine engmaschige, fertigungsbegleitende Qualitätsüberwachung stellen wir sicher, dass jeder Schritt in der Produktion höchsten Standards entspricht. Dabei kommt modernste Messtechnik der Firma Keyence zum Einsatz, um präzise Ergebnisse zu garantieren.

In unserer Fachabteilung für optoelektronische Sortierung prüfen wir mit Hilfe von 6 vollautomatischen Sortiermaschinen auf individuelle Kriterien, um beste Qualität auszuliefern. Zur präzisen Kontrolle setzen wir hochauflösende CCD-Kameras ein.

Dabei werden eine Vielzahl von Ausschlusskriterien berücksichtigt, wie Längenmaße, Durchmesser, Gewinde und Spanfreiheit. Die Sortierautomaten werden individuell von unserem Fachpersonal eingestellt, um eine schnelle und exakte Messung, Sortierung und Zählung der Teile zu gewährleisten – alles in Highspeed.



Unsere fest etablierten Prozesse nach DIN ISO 9001:2015 werden regelmäßig durch TÜV-Audits geprüft und zertifiziert. Zusätzlich setzen wir kundenspezifische Anforderungen gemäß VDA 6.3 zuverlässig um und gewährleisten so höchste Qualität und Präzision.

Daten und Fakten

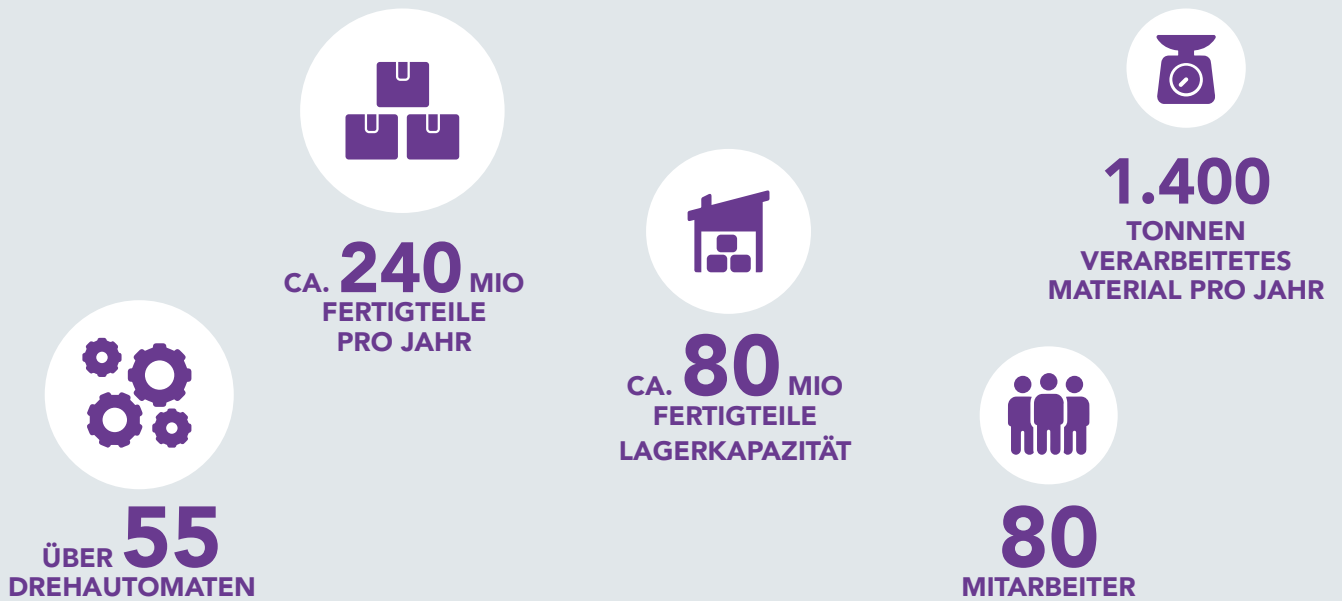

AUTOMOBILBAU

ELEKTROMOBILITÄT

ELEKTROTECHNIK

ALTERNATIVE MOBILITÄT

BAUINDUSTRIE

ANLAGENBAU

WÄRMEPUMPENINDUSTRIE

PNEUMATISCHE UND HYDRAULISCHE INDUSTRIE

KUNSTSTOFFINDUSTRIE

ERNEUERBARE ENERGIEN INDUSTRIE





SKOCOK

— Präzision made in Germany —

Automatendreherei



SKOCOK Automatendreherei GmbH
Vorm Berge 11
34346 Hann. Münden
Telefon: 05541 / 90940-0
Telefax: 05541 / 90940-29
www.skocok.de



Wir bilden aus:
IHK Ausbildungsbetrieb
Zerspanungsmechaniker/-in
Kaufmann/-frau für Büromanagement

